

# K7GFG1015

FRITEUSE A GAZ 15 + 15 LT. - PERFORMANCE LINE



## DESCRIPTION DU PRODUIT

Structure en acier inoxydable. Poignées en plastique thermodurcissable athermique avec bords sérigraphiés utiles. Chauffage de l'huile obtenu par des **brûleurs en acier inoxydable à combustion optimisée**, équipés d'un échangeur de chaleur dans la cuve. Intervention puissante et rapide des éléments chauffants pour éviter que la température ne baisse lorsque le produit est versé dans la cuve.

**Deux cuves de 15 litres chacune**, équipées d'une vanne thermostatique mécanique à 8 positions correspondant à 8 niveaux de température **de 120°C à 190°C**. Sécurité garantie par un thermocouple maintenu actif par la flamme du brûleur pilote. Thermostat de sécurité supplémentaire.

Cuves en acier inox à bords arrondis inclinés vers le trou de vidange reliées à un conteneur en acier inox pour la récupération de l'huile.

L'huile s'écoule de la cuve par un robinet dans un conteneur de collecte interne avec un filtre.

Deux paniers en acier recouverts d'une couche de matériau de protection K26281 et deux couvercles de cuve en acier inoxydable K7COPFGP fournis **en dotation**.

Un conteneur pour l'huile en acier inoxydable avec filtre fourni **en dotation**.

Plan de travail en acier inoxydable AISI 304 moulé pour un nettoyage facile. Panneau frontal en acier inoxydable AISI 304. Cuves en acier inoxydable moulées à froid.

Testé au gaz naturel ou au GPL, selon les exigences de l'utilisateur.

Pieds en acier inoxydable **réglables en hauteur**.

Accessoires disponibles **sur demande**.



## CARACTÉRISTIQUES TECHNIQUES

**Largeur:** 800 mm  
**Profondeur:** 700 mm  
**Hauteur:** 850 mm  
**Poids:** 88 kg  
**Volume:** 0.80 m<sup>3</sup>  
**Puissance gaz:** 30.00 kW



# K7GFG1015

FRIGGITRICI A GAS // FRITEUSES À GAZ // GAS FRYER // GAS FRITTEUSEN // FREIDORAS A GAS // ГАЗОВЫЕ ФРИТЮРНИЦЫ

**DATI TECNICI / CARACTERISTIQUES TECHNIQUES / TECHNICAL SPECIFICATIONS / TECHNISCHE DATEN / CARACTERISTICAS TECNICAS / ТЕХНИЧЕСКИЕ ХАРАКТЕРИСТИКИ**

Dimensioni / Dimensions / Dimensions / Maße / Medidas / Размеры	[мм]	800x700x850
Gas / Gaz / Gas / Gas / Газ (B)	[Kw] - [кВт]	30
Tipo / Type / Type / Typ / Тип (A)		A1/B21
GPL/LPG / Сжиженный нефтяной газ (G30) (D)	[Kg/h] [кг/ч]	2,365
Metano / Methane / Natural gas / Erdgas / Метан (G20) (C)	[m3/h] [м3/ч]	3,089
Aria / Air / Luft / Aire / Воздух	[m3/h] [м3/ч]	60
Racc. Gas / Racc. Gaz / Gas fitting / Gasanschluss / Empalme gas / Газовое соединение		UNI-ISO 7/1 R ½
Capacità vasca/ Capacité cuve/ Tank capacity/ Beckeninhalte/ Capacidad cuba / Ёмкость чаши	[Lt] [л]	15 + 15
per vasca/ par cuve/ each tank/ pro Becken / por cuba / на чашу/	[kg] [кг]	2 + 2
Max / макс	[Kg/h] [кг/ч]	40

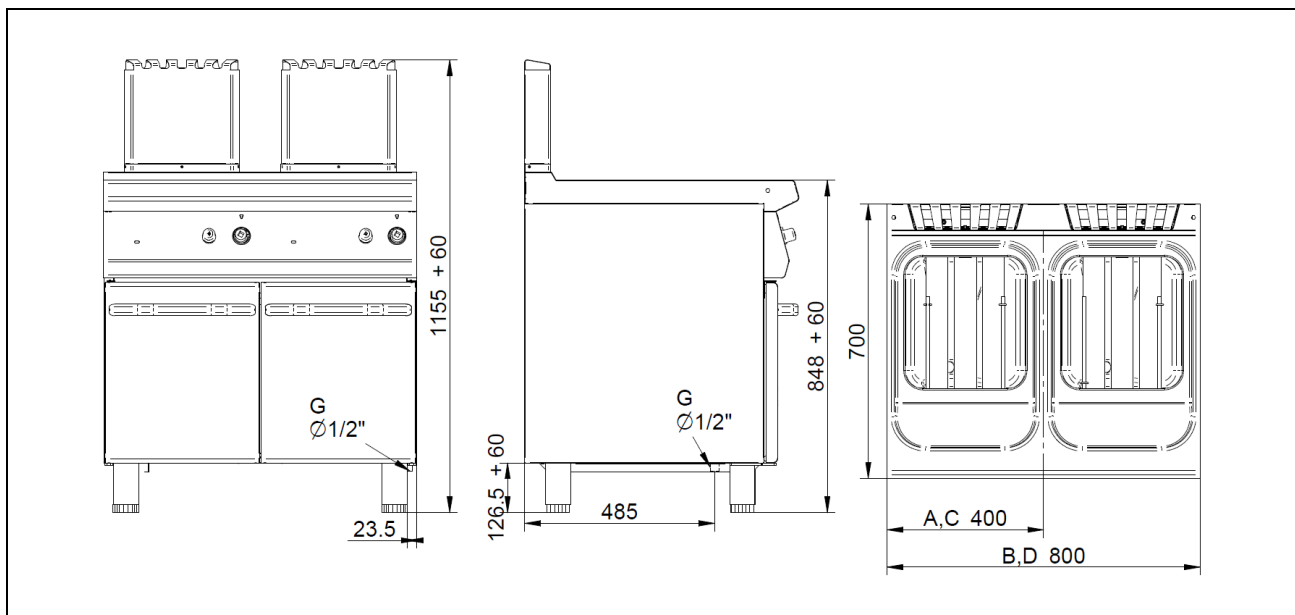

A	K7GFG0515	15 kW
B	K7GFG1015	15 kW   15 kW
C	K7GFG0515A	15 kW
D	K7GFG1015A	15 kW   15 kW

G = Gas / Gaz / Gas / Gas / Gas / газ

### Standard



Mm



**K26281**

**a** 270  
**b** 280  
**h** 111

Cesto friggitrice K7GFG0507 / K7GFE0507A - Panier friteuse K7GFG0507 / K7GFE0507A - Basket for electric fryer K7GFG0507 / K7GFE0507A - Korb für Fritteuse K7GFG0507 / K7GFE0507A - Cesta freidora K7GFG0507 / K7GFE0507A - Корзина для фритюрницы K7GFG0507 / K7GFE0507A



Bacinella raccogli olio + Filtro inox - Bac de récupération d'huile + filtre en acier inoxydable  
Container for collecting oil + stainless steel filter - Ölauffangwanne + Edelstahlfilter -  
Recipiente de recogida de aceite + filtro de acero inoxidable - Емкость для сбора масла +  
фильтр нержавеющей сталь